

# 成績証明書

平成 28年 8月 2日

会社名 有限会社カンノ商会

様

住所 340-0815  
埼玉県八潮市八潮6-28-3

依頼品	品名：防音シート0.5mm 形名・仕様：500D×500D 22×22 560g/m <sup>2</sup>
依頼事項	音響透過損失測定（1/3オクターブバンド中心周波数100Hzから5000Hzまでの18バンド）

平成 28年 7月 19日 付でご依頼のありました上記試験の成績は、次頁のとおりです。

平成 28年 8月 2日

地方独立行政法人  
東京都立産業技術研究センター理事長

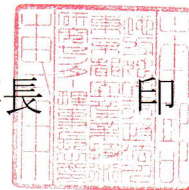

- (注) ・成績証明書の記載内容は、利用者が持参した試験品に対する試験成績であって、商品（材料、部品、製品等）全体の性能・効能等を保証するものではありません。
- ・依頼品の品名、定格・仕様等は、依頼者の申請に基づき記載したものです。
  - ・本成績証明書の内容を広告等その他に掲載しようとする場合は、あらかじめ地方独立行政法人東京都立産業技術研究センターの承認を受けてください。

[依頼品]

品名	防音シート0.5mm
形名・仕様	500D×500D 22×22 560g/m <sup>2</sup> (備考図2を参照)

[測定年月日] 平成28年7月28日

[温度] 音源室：25℃ 受音室：25℃

[相対湿度] 音源室：56% 受音室：58%

[気圧] 音源室：1011hPa 受音室：1011hPa

[音響透過損失測定]

表1 測定結果

1/3オクターブバンド 中心周波数 [Hz]	音響透過損失 [dB]	1/3オクターブバンド 中心周波数 [Hz]	音響透過損失 [dB]
100	3.0	800	8.8
125	5.1	1000	9.6
160	6.2	1250	11.1
200	7.2	1600	12.1
250	6.9	2000	13.6
315	5.9	2500	15.3
400	6.7	3150	16.3
500	6.3	4000	17.9
630	7.3	5000	19.4



図1 測定結果

以下 次葉に続く

注：本成績書の内容を広告物その他に掲載しようとする場合は、あらかじめ当センターの承認を受けてください。

備考

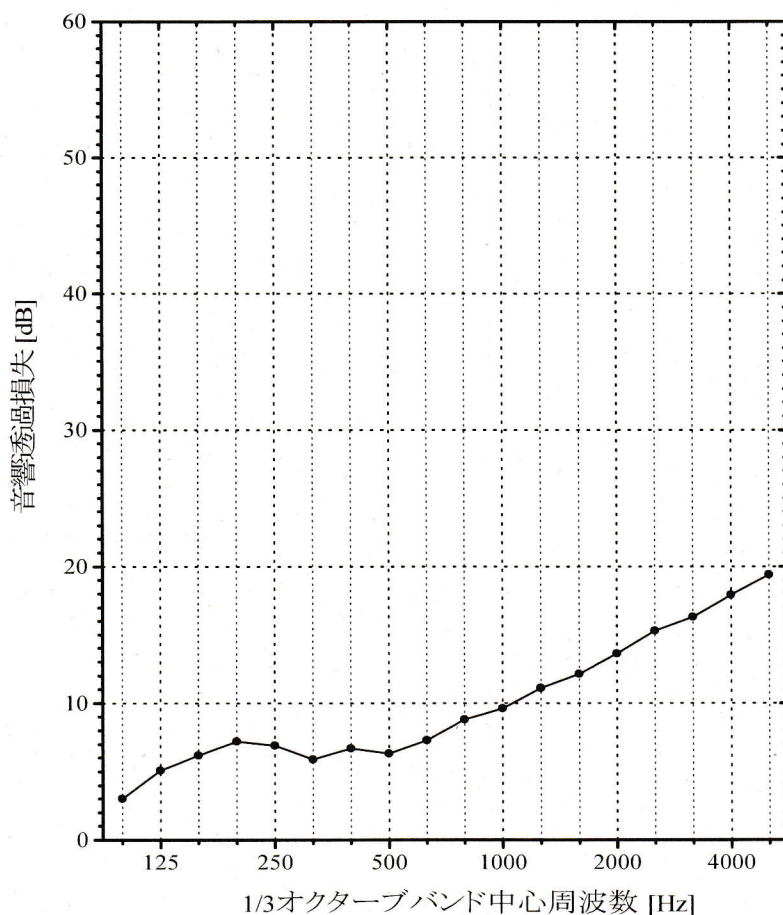
- (1) 試験装置および試験方法はJIS A 1416 : 2000に準拠した。
- (2) 測定には、備考図1に示す当センターのタイプII試験室および測定装置を用いた。  
試験開口は幅3.65m、高さ2.74mであり、音響透過損失計算上の面積は10.0m<sup>2</sup>とした。
- (3) 依頼品（試料）の品名、形名・仕様、製造者の記載内容ならびに備考図2に示す図面は、依頼者の申し出に基づき記載した。
- (4) 試料を試験開口に取り付け、音源室側より試料と試験開口の隙間を油粘土で処理した。
- (5) 試料の取付・施工は依頼者が行った。

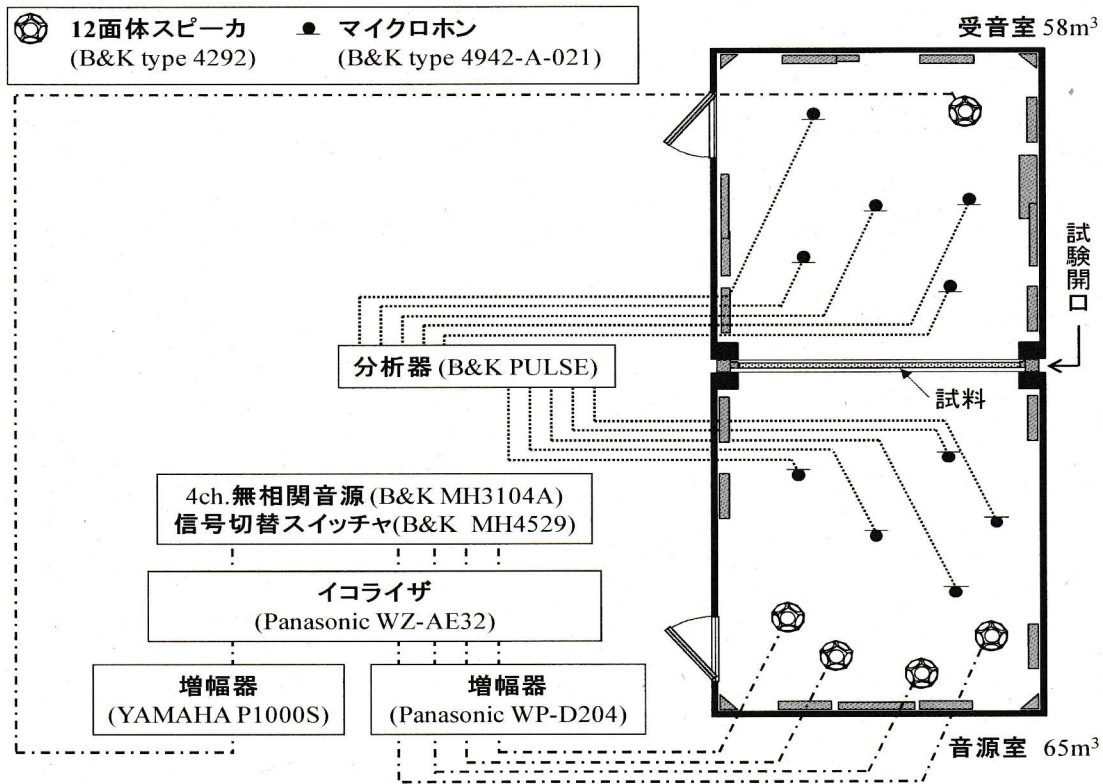

タイプII試験室および測定装置

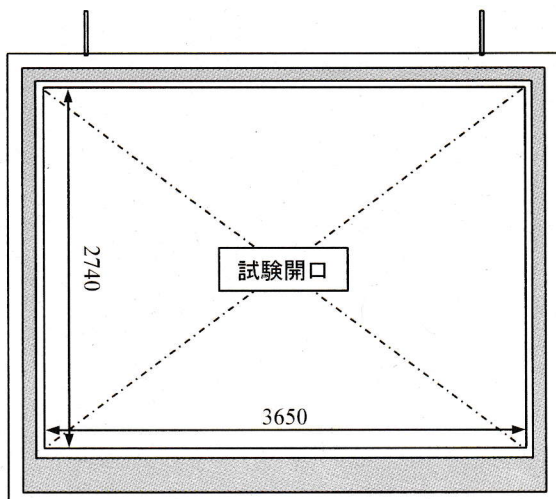

試験開口寸法

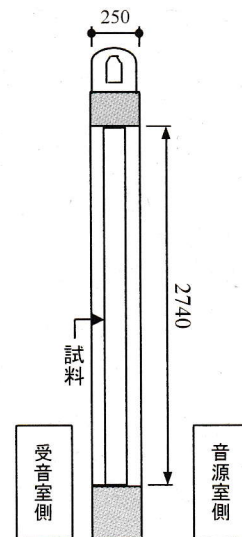

試験開口断面

単位：mm

備考図1 測定概要図

以下 次葉に続く

注：本成績書の内容を広告物その他に掲載しようとする場合は、あらかじめ当センターの承認を受けてください。



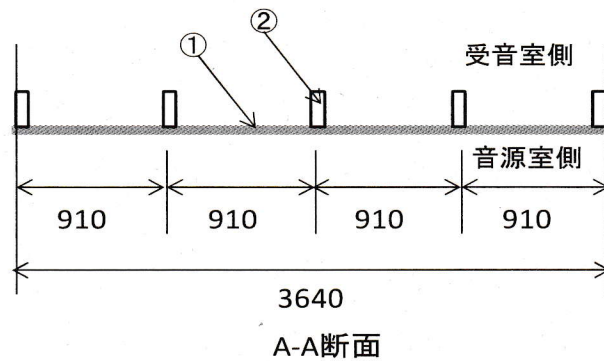
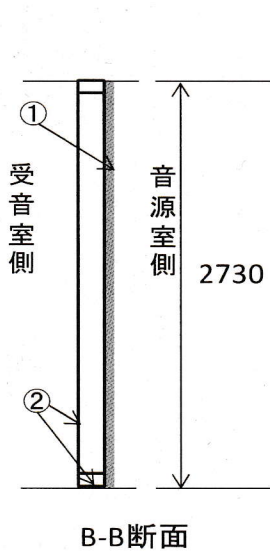
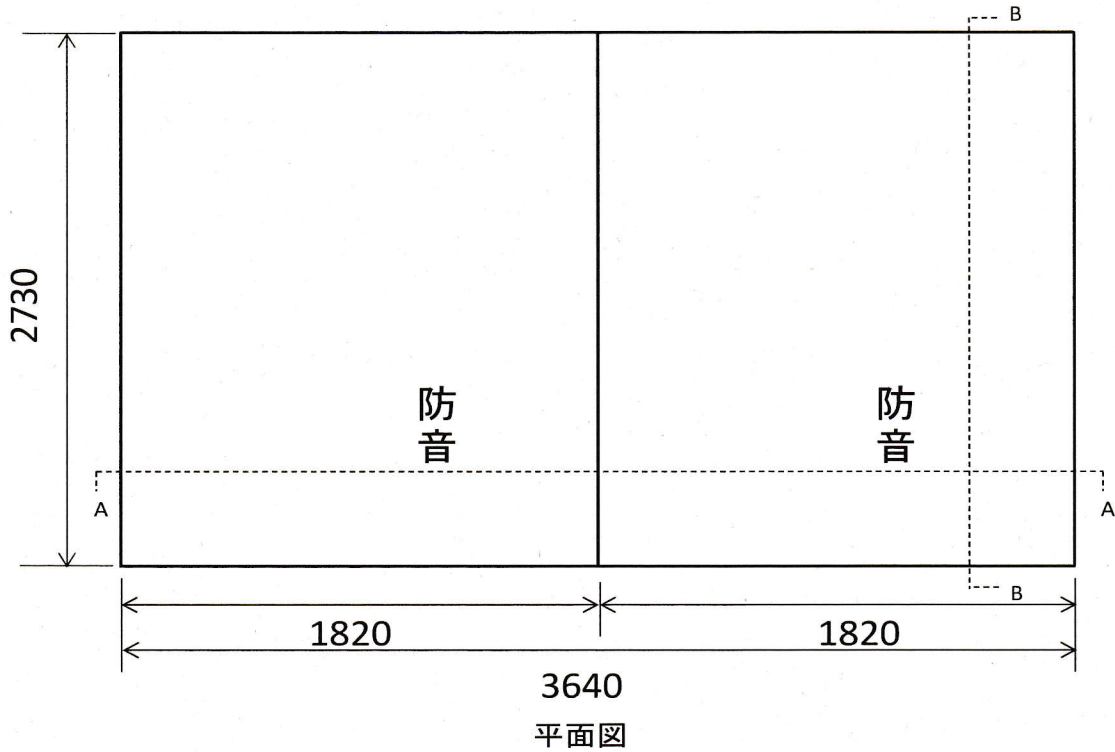

単位：mm

番号	名称	備考
①	防音シート(560g/m <sup>2</sup> , t=0.5mm)	——
②	木枠(4cmX4cm, 2650@5本、3640@2本)	——

試料を試験開口に取り付け、音源室側より試料と試験開口の隙間を油粘土で処理した。

備考図2 試料組立図 (依頼者作成)

以上